

Solar Vogel-Abwehr

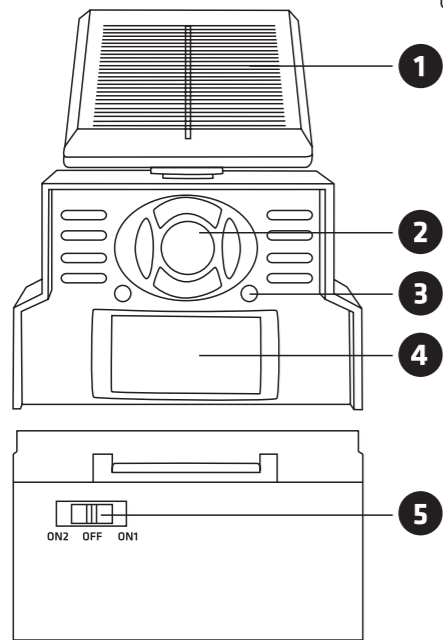

DE Gebrauchsanweisung

Art.-Nr. 60090

Stand: 10/24

Sehr geehrter Kunde,
vielen Dank, dass Sie sich für eines unserer Qualitätsprodukte entschieden haben. Im Folgenden werden wir Ihnen die Funktionen und die Handhabung unseres Gerätes erklären. Bitte nehmen Sie sich die Zeit und lesen die Gebrauchsanweisung in Ruhe durch. Beachten Sie alle enthaltenen Sicherheits- und Bedienungshinweise. Bewahren Sie diese Gebrauchsanweisung auf und geben Sie diese bei Weitergabe des Gerätes mit. Sollten Sie Fragen oder Anregungen zu diesem Gerät haben, wenden Sie sich bitte an Ihren Fachhändler oder an unser Service-Team. Wir freuen uns, wenn Sie uns weiter empfehlen und wünschen Ihnen viel Erfolg mit diesem Gerät.

1. Bestimmungsgemäße Verwendung

Die Solar Vogel-Abwehr ist zur Vogelabschreckung konzipiert. Sie sendet mit einem Piezo-Lautsprecher variierende Ultraschallfrequenzen aus. Es können zusätzlich 2 LED-Lichtblitze hinzu geschaltet werden, die Abschreckung verstärken. Das Gerät wird mit Akkus betrieben, die durch die eingebaute Solarzelle geladen werden. Eine andere Verwendung als die angegebene ist nicht zulässig! Bei Schäden, die durch unsachgemäße Verwendung und/oder Nichtbeachtung der Bedienungsanleitung und/oder durch nicht erlaubten Umbau entstehen, wird keine Haftung für einen entstandenen Schaden oder Folgeschäden übernommen und es erlischt der Garantieanspruch.

2. Wichtige Hinweise zur Wirkungsweise und Einsatz

- Beachten Sie die Brutzeiten der Vögel! Setzen Sie die Geräte nur außerhalb dieser Zeiten ein oder kontrollieren Sie vor dem Einsatz die Umgebung bis zu 7m und vergewissern Sie sich, dass dort keine Vögel brüten. So stören Sie brütende Vögel nicht und verhindern, dass Vogelmütter fernbleiben und deren Jungtiere ggf. verhungern.
- Das Gerät arbeitet mit wechselnden Ultraschallwellen, welche in diesem Frequenzbereich für Kleinvögel störend wirken.
- Die Gardigo Solar Vogel-Abwehr verhindert nicht den Aufenthalt von Tieren, andere Orte werden den Tieren jedoch angenehmer erscheinen. Sie beginnen, sich vermehrt dort aufzuhalten. Der Wechsel der Frequenzen verhindert einen Gewöhnungseffekt. Wenn die Tiere merken, dass der unangenehme Ton anhält, werden sie an einen anderen Ort umziehen. Bis dieser Effekt eintritt, können einige Tage bis wenige Wochen vergehen.
- Wie gut sich die Schallwellen ausbreiten, hängt mit den örtlichen Gegebenheiten zusammen. Das Produkt kann an allen betroffenen Orten schnell und unkompliziert angebracht werden und bietet einen optimalen Schutz vor Vögeln. Mögliche Orte sind Bäume, Hausfassaden, Terrassen, Carports oder Garagen.
- Das Gerät ist Spritzwassergeschützt, und kann somit im Außenbereich verwendet werden. Achten Sie darauf, dass Sie es nicht in einem Bereich verwenden, in dem durch Regen ein höherer Wasserspiegel/Pfütze entstehen kann.

3. Sicherheitshinweise

- Elektrogeräte, Verpackungsmaterial usw. gehören nicht in den Aktionsbereich von Kindern.
- Bei eventuellen Reparaturen sollten nur Original-Ersatzteile verwendet werden, um ernsthafte Schäden zu vermeiden.
- In jedem Fall ist zu prüfen, ob das Gerät für den jeweiligen Einsatzort geeignet ist.

- Dieses Gerät ist nicht für den Gebrauch von Personen (einschließlich Kinder unter 8 Jahren) mit eingeschränkten körperlichen, sensorischen oder geistigen Fähigkeiten bestimmt.
- Das Gerät sollte nicht von Personen mit fehlender Erfahrung oder Kenntnissen genutzt werden, es sei denn, sie werden dabei beaufsichtigt oder wurden diesbezüglich von der für ihre Sicherheit verantwortliche Person aufgeklärt. Kinder sollten nur unter Beaufsichtigung stehen, um sicherzustellen, dass sie nicht mit dem Gerät spielen.
- Bei Personen, die an photosensibler Epilepsie leiden, kann es zu Anfällen oder Bewusstseinsstörungen kommen, wenn sie bestimmten Blitzlichtern ausgesetzt werden. Sollten während des Betriebs Symptome wie Schwindelgefühl, Sehstörungen, Augen- oder Muskelzucken, Bewusstseinsverlust, Desorientiertheit oder jegliche Art von unfreiwilligen Bewegungen bzw. Krämpfen auftreten, sollte der Blitzeffekt ausgeschaltet werden, bzw. muss die Person den Raum verlassen.
- Achten Sie darauf, dass Sie nur Akkus verwenden. Es dürfen keine normalen Batterien verwendet werden. Die Verwendung von Batterien kann zu einer Explosion und Zerstörung des Geräts führen.
- Wenn Sie das Gerät über einen längeren Zeitraum nicht verwenden, nehmen Sie die Akkus heraus und lagern Sie diese entsprechend.
- Akkus sollten Temperaturen unter 0 °C nicht ausgesetzt sein. Es kann zu Beschädigungen und Verlust der Kapazität führen.
- Bewahren Sie diese Gebrauchsanweisung auf und geben Sie diese bei Weitergabe des Geräts mit.
- Dieses Gerät ist für den Gebrauch im Innen- und Außenbereich geeignet.
- Halten Sie das Gerät nie direkt an Ihr Ohr. Ultraschall können Menschen zwar nicht hören, aber es herrscht ein hoher Schalldruck, der über einen längeren Zeitraum das Ohr belasten kann.

4. Lieferumfang

- Solar Vogel-Abwehr mit 3-Fach Schalter
- Gebrauchsanweisung

5. Inbetriebnahme

- Entfernen Sie die Schutzfolie von dem Solarpanel ❶.
- Der eingebaute Akku ist bei Auslieferung teilgeladen. Stellen Sie das Gerät für einige Stunden in die Sonne, um die Akkus vollständig zu laden.
- Die Akkus werden in der Sommerzeit ausreichend durch die Solarzelle aufgeladen, wenn diese der direkten Sonneneinstrahlung ausgesetzt ist. Achten Sie beim Einsatz darauf, dass das Gerät in der Sonne steht.
- Die Akkus werden ausschließlich über das Solarpanel ❶ geladen. Deshalb ist die optimale Zeit des Einsatzes in den Sommermonaten. Beim ersten Aufladevorgang sollte das Gerät ausgeschaltet sein (Status OFF).

Die Solar Vogel-Abwehr besitzt zwei Methoden, um den Aufenthalt von Vögeln in der Nähe unangenehm zu machen: Einen variierenden Ultraschall-Ton ❷ und LED-Lichtblitze ❸, die manuell aktiviert werden können. Der Lichtblitz kann individuell zugeschaltet werden. Der Ton und die Lichtblitze werden erst aktiviert, wenn sich ein Vogel in der Nähe aufhält und den PIR-Bewegungsmelder ❹ auslöst. Wir empfehlen den Modus ON1 erst am Abend zu aktivieren.

Auf der Unterseite des Geräts befindet sich ein Schalter mit 3 Positionen ❸

- **OFF:** Das Gerät ist ausgeschaltet.
- **ON1:** Das Gerät sendet Ultraschall aus und erzeugt Lichtblitze.
- **ON2:** Das Gerät sendet nur Ultraschall aus.

Hinweis: Wenn Sie nur den Ultraschall aktiviert (ON2) haben, können Sie die Ultraschall-Töne nicht hören und es können deshalb Zweifel an der Betriebsbereitschaft entstehen. Zur Überprüfung schalten Sie kurz auf ON1. Wenn die LEDs blinken, ist das Gerät ausreichend geladen und erzeugt auch einen Ultraschall Ton.

Austausch des Akkus

Es kann sein, dass sich die Kapazität des Akkus nach ein oder zwei Jahren verringert und es notwendig wird, den Akku auszutauschen. Verwenden Sie zum Austausch einen Mignon LiFePO4 Akku (AA) 3,2V mit 500mAh (finden Sie im Gardigo Shop www.gardigo.de, Art.-Nr. 50012). Der Austausch ist relativ simpel, bedingt aber ein Aufschrauben des Geräts. Wechseln Sie den Akku und achten Sie dabei auf die Polarität. Das Minus-Ende der Batterie zeigt immer auf die Feder im Batteriefach.

Wenn Sie sich mit technischen Geräten nicht auskennen, bitten Sie einen Fachmann um Hilfe.

Hinweis: Die Reaktion der jeweiligen Tiere auf unsere Geräte kann variieren. Die Entwicklung unserer Geräte, Methoden und Anwendungstipps basieren auf Erfahrungen, Tests und dem Feedback unserer Kunden. Deshalb ist die Tiervertreibung in den meisten Fällen erfolgreich.

6. Technische Daten

- **Aufladung:** über Solarpanel 4,8V/50mA
- **Akku:** 1 x Lithium-Eisen-Phosphat (LiFePO₄) Mignon-Akku, 3,2V/ 500mAh (zu beziehen im Gardigo Shop: www.gardigo.de, Art.-Nr. 50012)
- **Frequenz:** 23 – 50 kHz +/- 10 %, max. 75 dB
- **Reichweite:** ca. 7 m
- **Power-LED:** Lichtschwall
- **Lautsprecher:** 1 Piezo-Lautsprecher
- **Kontrollelement:** 3 Schalterstellungen: ON/OFF, Ultraschall, Ultraschall/Lichtblitz
- **Betriebstemperatur:** 0 °C bis + 50 °C und ≤ 90 % R.H.
- **Lagertemperatur:** 0 °C bis + 50 °C und ≤ 90 % R.H.
- **Schutzart:** IP44

7. Allgemeine Hinweise

- Die CE-Konformität wurde nachgewiesen. Die entsprechenden Erklärungen sind bei uns hinterlegt und können bei uns eingesehen werden.
- Aus Sicherheits- und Zulassungsgründen, ist es nicht erlaubt, dieses Gerät umzubauen, zu verändern oder einer nicht-sachgemäßen Verwendung zuzuführen.
- Auf dieses Gerät gewähren wir 2 Jahre Garantie. Da Gardigo keinen Einfluss auf die richtige und sachgemäße Montage oder Bedienung hat, kann verständlicherweise nur die Gewähr der Vollständigkeit und einwandfreien Beschaffenheit übernommen werden. Es wird weder eine Gewähr noch Haftung für Schäden oder Folgeschäden im Zusammenhang mit diesem Produkt übernommen.
- Sollten Sie Fragen oder Anregungen zu diesem Gerät haben, wenden Sie sich bitte an Ihren Fachhändler oder an unser Service-Team.

Service: Telefon (0 53 02) 9 34 87 88 · Mail service@gardigo.de

Ihr Gardigo-Team

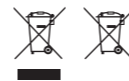

Hinweise zur Entsorgung von Altgeräten, Akkus, Batterien und Leuchtmitteln

Das Symbol der durchgestrichenen Abfalltonne auf Rädern weist darauf hin, dass Elektro- und Elektronikgeräte, Batterien, Akkus und Leuchtmittel nicht über den Hausmüll entsorgt werden dürfen. Es besteht die gesetzliche Pflicht, diese getrennt zu sammeln und an einer zugelassenen Rücknahmestelle (z. B. lokaler Wertstoff- oder Recyclinghof oder im Handel) abzugeben.

Viele Händler sind gesetzlich zur unentgeltlichen Rücknahme verpflichtet. Sie können Geräte, Batterien, Akkus und Leuchtmittel auch unentgeltlich an uns zurückschicken (Firmenadresse). Wenden Sie sich an Ihren öffentlich-rechtlichen Entsorgungsträger, um zu erfahren, wo Sie Geräte, Akkus, Batterien und Leuchtmittel für die umweltfreundliche Entsorgung zurückgeben können.

Verbraucher sind dazu verpflichtet, Batterien und Akkus, die nicht vom Gerät umschlossen sind, sowie Leuchtmittel, die zerstörungsfrei entnommen werden können, vor der Abgabe an die Rücknahmestelle zerstörungsfrei vom Gerät zu trennen.

Sind unter dem Symbol der durchgestrichenen Mülltonne chemische Zeichen angebracht, enthält die Batterie/der Akku Schwermetalle, die bei falscher Handhabung Umwelt und Gesundheit schwer schädigen können.

Folgende Bedeutung haben die Zeichen:

- Pb: > 0,004 Masseprozent Blei;
- Cd: > 0,002 Masseprozent Cadmium;
- Hg: > 0,0005 Masseprozent Quecksilber.



Instruction manual

Art.-No. 60090

Status: 10/24

Dear customer,
thank you for choosing one of our quality products. This manual explains the functions and handling of the device. Please take some time to read through the instructions carefully and make sure to follow all safety and operational directions. Keep this manual safe and ensure that you include it when passing the product on to a third party. If you have any questions or suggestions about this device, please contact your supplier or our service team. We wish you a great success using this product and would appreciate it if you would recommend us.

1. Designated use

The Solar Bird Deterrent is designed for scaring away birds. The device emits varying ultrasonic frequencies by using a piezoelectric loudspeaker. Additionally two LED flashes can be added to enhance the effect. The device is powered by rechargeable batteries which are charged with the integrated solar cell. Another use as the mentioned is not permitted! No liabilities will be taken for damages or claims resulting out of not reading and/or not following the user guide and/or any form of modification on or in the product. Under these circumstances, no warranty services will be granted. Liability will not be taken for consequential damages.

2. Important notices

- Please respect of the breeding season of the birds! Before installing the device check the surrounding environment for up to 7m and make sure that there are no birds breeding. Breeding birds can be disturbed and might not return to their nests. The starving of the chicks would be the consequence.
- The device emits alternating ultrasonic frequencies, covering a large range of small birds.
 - The device does not hinder the animals from being in the area. It makes them feel uncomfortable and the birds will move to other areas, which appear more pleasant and quieter. It may take a few days or weeks until the effect fully takes place.
 - The dispersion of the sound is related to the local surroundings.
 - The product can be mounted quickly and immediately provides an optimum protection against birds. Possible locations are fruit trees, house facades, patios, carports or garages.
 - The device can be used outside and is resistant against rain. Make sure that you do not place the device in an area in which standing water/puddles can occur due to rain.

3. Safety guide

- Electrical appliances, packaging materials, etc. do not belong in the hands of children.
- If repairs are needed, only original spare parts may be used to avoid serious damage.
- It must be determined if the device is suitable for the respective use.
- The use of this device is not designed for use by persons (including children under 8 years) with reduced physical, sensory or mental capabilities, or the lack of experience or lack of knowledge, unless they are supervised or have been instructed in the use of the device by a person responsible for their safety.
- People who suffer from photosensitive epilepsy may experience epileptic seizures or loss of consciousness when exposed to certain flashing lights. If the following symptoms occur during operation: dizziness, blurred vision, eye or muscle twitching, loss of awareness, disorientation, any involuntary movement or convulsion, the light should be immediately turned off or the person should leave the area.
- Make sure that only rechargeable batteries are used. Do not use standard batteries! The use of standard batteries may cause an explosion and destroy the device.
- If you do not use the device for an extended period of time, remove the batteries and store them accordingly.
- Rechargeable battery should not be used if the temperature is under 0 °C. They may become damaged and lose the capacity.

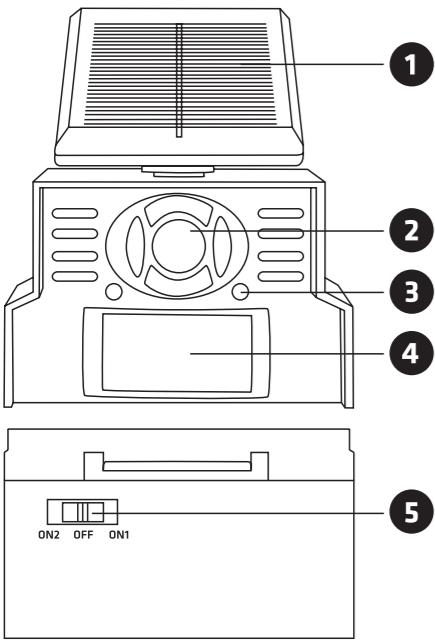

ES **Manual de instrucciones**
Art.-No. 60090

Estado: 10/24

Estimado cliente,
le agradecemos que haya elegido uno de nuestros productos de calidad. A continuación explicamos en detalle las funciones y el manejo de nuestro aparato. Tómese algo de tiempo para leer las instrucciones con atención. Tómese algo de tiempo para leer las instrucciones con atención hasta el final. Tenga en cuenta todas las indicaciones de seguridad y manejo. Guarde este manual para poder entregarlo junto al aparato si se lo cede a otra persona. Si tiene alguna pregunta o algún comentario acerca de este aparato, póngase en contacto con su distribuidor o con nuestro equipo de atención al cliente. Le agradeceríamos que nos recomendará y le deseamos muchos éxitos con el uso de este dispositivo.

1. Uso previsto

El Ahuyentador de Pájaros Solar está concebido para ahuyentar pájaros. Mediante un altavoz piezoelectrico se emiten frecuencias supersónicas. Adicionalmente, se pueden activar por separado dos flashes de LED que aumentan el efecto ahuyentador. El dispositivo funciona con baterías que se cargan mediante de la célula solar integrada. ¡Se prohíbe usarlo para fines no previstos! En caso de daños provocados por un uso inadecuado del dispositivo y/o por no seguir las instrucciones y/o por llevar a cabo modificaciones no permitidas, no nos hacemos responsables de los defectos o daños consecuenciales que puedan surgir y se anula su derecho de garantía.

2. Indicaciones importantes en cuanto al funcionamiento y uso

- Tenga en cuenta las temporadas de cría y emplee el aparato solo fuera de estas épocas. De esta forma, no molestará a los pájaros que estén anidando, y evitará que las madres huyan y que sus polluelos mueran. Antes de ponerlo en funcionamiento, asegúrese de que en un diámetro de 10 m no anida ningún pájaro.
- Gracias al cambio de frecuencias, los animales no pueden habituarse al sonido.
- El dispositivo no impide la presencia de animales, pero lleva a que otros lugares les parezcan más agradables. Empezarán a establecerse más a menudo en esas zonas. En cuanto se den cuenta de que el sonido no desaparece, buscarán otro lugar. Hasta que se produzca este efecto, pueden pasar algunos días e incluso algunas semanas.
- El nivel de propagación de las ondas ultrasónicas dependerá de las características del lugar de empleo.
- El producto puede instalarse rápida y fácilmente en todos los lugares afectados y ofrece una excelente protección contra animales. Posibles lugares para montar el dispositivo: cerezo, fachada de la casa, terraza, carport o garaje.
- El dispositivo está protegido contra salpicaduras, siendo de esta forma adecuado para uso exterior. Cuide de no usarlo en lugares en los que se pueda estancar agua de lluvia / se puedan formar charcos.

3. Indicaciones de seguridad

- El dispositivo y sus accesorios, el embalaje etc. deben ser mantenidos lejos del alcance de niños.
- En caso de reparaciones, utilice únicamente piezas de recambio originales para evitar daños graves.
- En cualquier caso, hay que comprobar si el aparato es adecuado para el lugar de aplicación en cuestión.
- Este dispositivo no se destina al uso por personas (incluidos los niños menores de 8 años) con capacidades físicas, sensoriales o mentales disminuidas

o con falta de experiencia y conocimiento, a menos que sean supervisadas o instruidas en lo referente a la utilización del dispositivo por una persona que sea responsable de su seguridad. Es preciso cuidar de que niños no juegen con el dispositivo.

- En lo que se refiere a personas que sufren de epilepsia fotosensitiva, el verse expuestas a ciertos tipos de flash puede provocar crisis epilépticas. Si durante el funcionamiento del dispositivo se presentan síntomas como vértigo, trastornos de la vista, contracciones musculares o de los ojos, pérdida de la conciencia, desorientación, todo tipo de movimientos involuntarios o convulsiones, el flash debe ser desactivado o la persona debe abandonar el cuarto.
- Tenga en cuenta que sólo se pueden usar baterías recargables. No se pueden usar pilas normales. El uso de pilas puede resultar en una explosión que destruya el dispositivo.
- En caso de no usar el dispositivo durante un periodo de tiempo prolongado, se recomienda sacar las pilas y guardarlas en un lugar apropiado.
- Los acumuladores y las pilas no deben ser expuestos a temperaturas inferiores a 0 °C. Esto puede resultar en daños y una pérdida de la capacidad de carga.
- Guarde este manual y, en caso de pasar el dispositivo a otra persona, entrégueselo también.
- Este dispositivo es adecuado tanto para uso interior como exterior.
- Nunca acerque el dispositivo a sus oídos. Aunque el ultrasonido es inaudible para los humanos, se genera alta presión sonora que puede perjudicar los oídos si se exponen a ella por un período prolongado.

4. La entrega incluye

- Solar Ahuyentador de Aves
- Manual de instrucciones

5. Puesta en servicio

- Retire la película protectora del panel solar ❶
- Las baterías incluidas en el suministro ya estarán parcialmente cargadas. Coloque el dispositivo durante varias horas en un lugar soleado para terminar de cargar las baterías.
- Las baterías se cargan únicamente a través del panel solar ❶. Por eso, los meses de verano constituyen la época más propicia para el uso del dispositivo.

El Ahuyentador de Pájaros Solar cuenta con dos métodos para alejar a los pájaros. Un ultrasonido variable ❷ y flashes de LED ❸ que pueden ser activados manualmente. El flash se puede activar por separado. El sonido y los flashes se activan cuando cerca se encuentran pájaros detectados por el sensor PIR del detector de movimiento ❹. Recomendamos no activar el modo ON1 antes del anochecer.

- En la parte inferior del dispositivo se encuentra un interruptor con tres posiciones diferentes ❺.
- OFF:** El dispositivo está apagado
- ON1:** El dispositivo emite ultrasonido y produce flashes
- ON2:** El dispositivo sólo emite ultrasonido

Indicación: En el modo ON1 las baterías se agotan con mayor rapidez que en el modo ON2, por lo cual se recomienda usar el dispositivo de día en el modo ON2.

Indicación: En caso de que active únicamente el ultrasonido (ON2), por favor tenga en cuenta que, ya que se trata de sonidos inaudibles para el ser humano, se pueden presentar dudas en cuanto al buen funcionamiento del dispositivo. Para verificarlo, cambie por un momento a ON1. Si los LED destellan, el dispositivo está suficientemente cargado y también emite ultrasonido.

Cambiar las baterías

Puede suceder que, al cabo de uno o dos años, la capacidad de carga de la batería disminuya y que se haga necesario cambiarla por una nueva. Para ello, use una batería mignon LiFePO4 (AA) 3,2V con 500 mAh (puede ser adquirida en la tienda en línea de Gardigo www.gardigo.

de, Art.-No. 50012). Es relativamente fácil cambiar la batería. Sin embargo, es preciso desatornillar el dispositivo. Asegúrese de que los polos están en su lugar correspondiente. El lado negativo de la batería siempre se coloca de manera que toque el muelle.

Si usted no está acostumbrado a trabajar con aparatos técnicos, puede acudir a un especialista.

Indicación: La reacción a este dispositivo por parte de los respectivos animales puede variar. El desarrollo de nuestros productos, así como los métodos y consejos sugeridos por nosotros están basados en la experiencia, pruebas y los comentarios de nuestros clientes. Por eso, la mayoría de las veces, los animales se ahuyentan de manera exitosa.

6. Especificación técnicos

- Panel solar:** 4,8 V, 50 mA
- 1 x batería mignon:** LiFePO₄ (AA) 3,2 V con 500 mAh (puede ser adquirida en la tienda en línea de Gardigo: www.gardigo.de, Art.-No. 50012
- Frecuencia:** 23 – 50 kHz +/- 10 %, max. 75 dB
- Esfera de acción:** ca. 7 m
- Power-LED:** Flash
- Altavoz:** 1 x Piezo
- Interruptor con tres posiciones diferentes:** (ON/OFF), ultrasonido, ultrasonido/flash
- Temperatura de empleo:** 0 °C a + 50 °C, ≤ 90 % R.H.
- Temperatura de almacenamiento:** 0 °C a + 50 °C, ≤ 90 % R.H.
- Grado de protección IP:** IP44

7. Instrucciones generales

- La conformidad con las normas CE está comprobada y disponemos de las respectivas declaraciones.
- Por motivos de seguridad y admisión, no se permite modificar y/o alterar o usar el dispositivo de forma inadecuada.
- Errores de funcionamiento o de conexión o daños provocados por no seguir las instrucciones están fuera del control de Gardigo, por lo cual no nos hacemos responsables de daños de este tipo. Lo mismo sucede si en el dispositivo se llevaron a cabo modificaciones o intentos de reparación, si los circuitos fueron modificados o se usaron otras piezas o si se presentan daños que se deben a un uso impropio o negligencia. En estos casos también se anula la garantía.
- Apague el dispositivo si a su alcance se encuentran mascotas que no deben ser estorbadas.
- Si el dispositivo llega a ensuciarse, límpielo con un trapo húmedo. No use limpiadores abrasivos ni disolventes.

Servicio: service@gardigo.de
Su Equipo Gardigo

Instrucciones sobre la eliminación de aparatos viejos, pilas, baterías y bombillas

El símbolo del contenedor de basura tachado significa que los aparatos eléctricos y electrónicos, las pilas, las baterías recargables y las bombillas no deben eliminarse con la basura doméstica. Todo consumidor tiene la obligación legal de entregarlos en un punto de recogida autorizado (por ejemplo, un centro de reciclaje o en el comercio).

Muchos comercios minoristas están obligados, por ley, a recoger los equipos gratuitamente. También puede devolvernos gratuitamente aparatos, pilas, baterías y bombillas (en la dirección de la empresa indicada). Póngase en contacto con su autoridad pública de gestión de residuos para averiguar dónde puede devolver los aparatos, las pilas, las baterías y las bombillas para su eliminación ecológica.

Los consumidores están obligados a separar las pilas del aparato y las baterías que no estén integradas en él, así como las bombillas que puedan ser extraídas sin romperlas, antes de entregarlos al punto de recogida.

Si hay símbolos químicos bajo el símbolo del contenedor de basura tachado, la pila o batería contiene metales pesados que pueden dañar gravemente el medio ambiente y la salud humana si se manipulan de forma incorrecta.

Los símbolos que figuran sobre las baterías tienen el siguiente significado:

Pb: La batería contiene más de 0,004 % de plomo en masa;
Cd: La batería contiene más de 0,002 % de cadmio en masa;
Hg: La batería contiene más de 0,0005 % de mercurio en masa.

IT **Istruzioni per l'uso**
Art.-No. 60090

Stato: 10/24

Gentile cliente,
grazie per aver scelto uno dei nostri prodotti di alta qualità. Qui di seguito spieghiamo le funzioni e le modalità d'uso del nostro dispositivo, che vi invitiamo a leggere attentamente e a seguire scrupolosamente. Conservate il presente manuale in un luogo sicuro e in caso di trasferimento dell'apparecchio consegnatelo corredato di questa documentazione. Per domande o suggerimenti concernenti il presente apparecchio, rivolgetevi ai rivenditori specializzati o al nostro team di assistenza. Saremo lieti se l'uso di questo dispositivo soddisferà le vostre esigenze e se consiglierete i nostri prodotti ad altri.

1. Uso previsto

Questo deterrente per volatili a energia solare è stato concepito per dissuadere l'avvicinarsi di volatili. L'apparecchio emette frequenze ultrasoniche tramite un altoparlante piezoelettrico. Possono essere inoltre azionate due luci a LED lampeggianti, aventi il compito di amplificare l'effetto deterrente delle frequenze ultrasoniche. Il dispositivo è alimentato a batterie che si caricano tramite la cella solare incorporata. Qualsiasi uso diverso da quello specificato non è consentito! Non verrà assunta alcuna responsabilità in caso di eventuali danni causati da uso improprio e/o non seguendo le istruzioni e/o attraverso modifiche non consentite. La garanzia perde in questi casi di validità.

2. Informazioni importanti per il funzionamento e l'uso

- Osservare le stagioni riproduttive degli uccelli! Evitare l'impiego del dispositivo in questi periodi per non disturbare il ciclo riproduttivo degli uccelli. In caso contrario contribuireste a spaventare le madri che, non avvicinandosi più al nido, lascerebbero morire di fame i loro piccoli. Controllare l'area interessata fino a 10 metri prima di utilizzare l'apparecchio, assicurandosi che non vi sia alcun nido.
- La continua modifica delle frequenze impedisce l'assuefazione.
- Il dispositivo non impedisce la presenza di animali bensì renderà all'animale il luogo in questione non sicuro, spingendolo a cercare una sistemazione ritenuta più comoda.
- Il modo in cui si disperdono le onde sonore è legato alle condizioni locali.
- Il prodotto può essere montato rapidamente e facilmente in tutti i luoghi offrendo la migliore protezione possibile contro gli animali. Posizioni atte al localmente del dispositivo potrebbero essere alberi di ciliegie, la facciata di una casa, terrazzi, box auto in legno o garage.
- L'impiego dell'apparecchio all'aperto è favorito dalla peculiarità antispruzzo dello stesso. Assicurarsi di non utilizzare l'unità in zone in cui si possano formare, attraverso la pioggia costante, pozze d'acqua.

3. Avvertenza di sicurezza

- Tenere lontano elettrodomestici, materiali da imballaggio, ecc dalla portata dei bambini.
- Al fine di evitare gravi danni è indispensabile utilizzare pezzi di ricambio originali in caso di riparazione.
- Bisogna in ogni caso determinare se il dispositivo è adatto al particolare sito di applicazione.
- Questo apparecchio non è destinato all'uso da parte di persone (compresi bambini minori di 8 anni) con ridotte capacità fisiche, mentali e sensoriali ,o con mancanza di esperienza o capacità, a meno che non siano controllati durante l'impiego del dispositivo da una persona responsabile. I bambini devono essere sorvegliati assicurandosi che non giochino con l'apparecchio.
- Nelle persone affette da epilessia fotosensibile potrebbero verificarsi convulsioni o perdita di coscienza se esposti alle luci intermittenti. Nel caso in cui si dovessero verificare i seguenti sintomi, si invita la persona ad abbandonare la stanza: vertigini, visione offuscata, contrazioni della vista o muscolari, perdita di coscienza, convulsioni o movimenti involontari, disorientamento.
- Assicurarsi di utilizzare solamente batterie ricaricabili. Non è consentito l'uso di normali batterie, in quanto il loro impiego potrebbe causare un'esplosione e la distruzione del dispositivo.
- Assicurarsi di utilizzare solamente batterie ricaricabili. Non è consentito l'uso di normali batterie, in quanto il loro impiego potrebbe causare un'esplosione e la distruzione del dispositivo.
- Al fine di evitare danni e perdita di capacità, è assolutamente da evitare l'esposizione delle batterie a temperature inferiori agli 0 °C.
- Conservare queste istruzioni e consegnarle insieme all'apparecchio, nel caso in cui questo venga prestato/rivenduto.

